

ok for production

Date

Signature



N° dessin: 50462/3

Com.:
KST300 119160 Thônex

N° d'ordre: 50462

Qté: 1

Description: Réservoir tampon

Précise: --

Contenu: 2498 Liter
Matériel: S235JR
Poids: 328 kg
Température de service: -10° bis 109°C
Pression de service/d'essai: 0.3 / 0.45 MPa
Surface extérieur: apprêté
Surface intérieur: brut
épaisseur du bas / de la gaine: 4/3
Hauteur de basculement: 2026 mm
En conformité avec DGRL 2014/68/EU Art. 4
paragraphe 3.

Isolation:
toison en fibre de polyester 160 mm, 17
kg/m³
PS-gaine 1.2 mm, gris
diamètre Isolation: 1829.4 mm
Poids Isolation: 36.2 kg

Transport debout

Pos.	Pcs	L	w°	Description
1	1	180	225	Flasque Typ01 DN80 PN6
2	1	180	135	Flasque Typ01 DN80 PN6
3	1	180	90	Flasque Typ01 DN80 PN6
4	1	180	90	Flasque Typ01 DN80 PN6
5	1	180	45	Flasque Typ01 DN80 PN6
6	1	180	315	Flasque Typ01 DN80 PN6
7	1	20	0	raccord 1" Entlüftung
8	1	160	45	raccord 2" avec tube coudé Entleerung
9	4	160	240	raccord 1/2"
10	4	160	300	raccord 1/2"
11	1	0	-	joint d'assemblage
12	1	0	-	joint d'assemblage
A	2	--	270	(EN) Lifting lug en haut

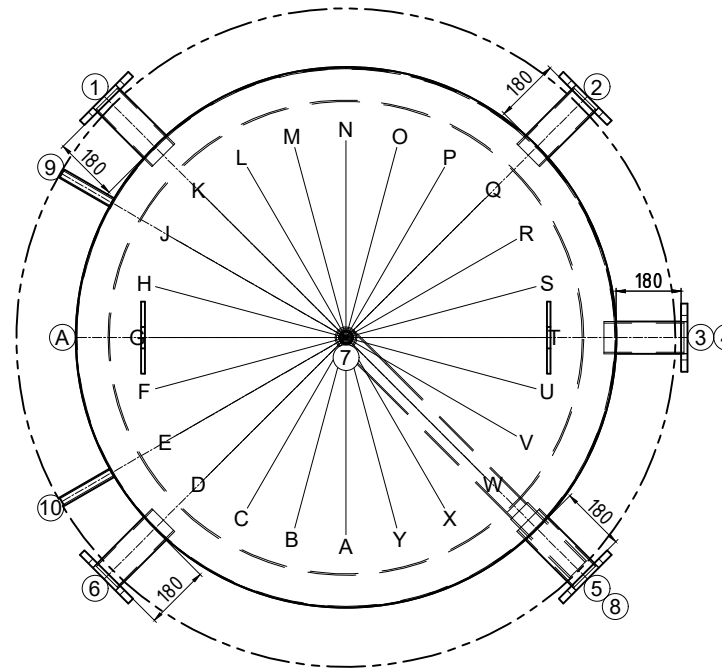
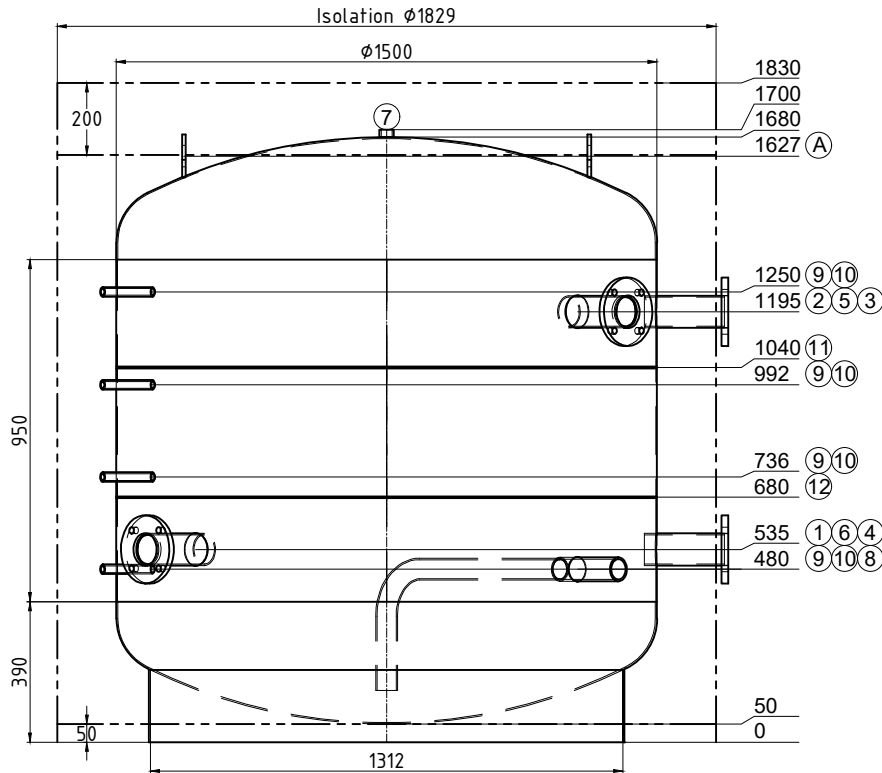

soudure sur place

créateur/date: egl / 07.05.2025

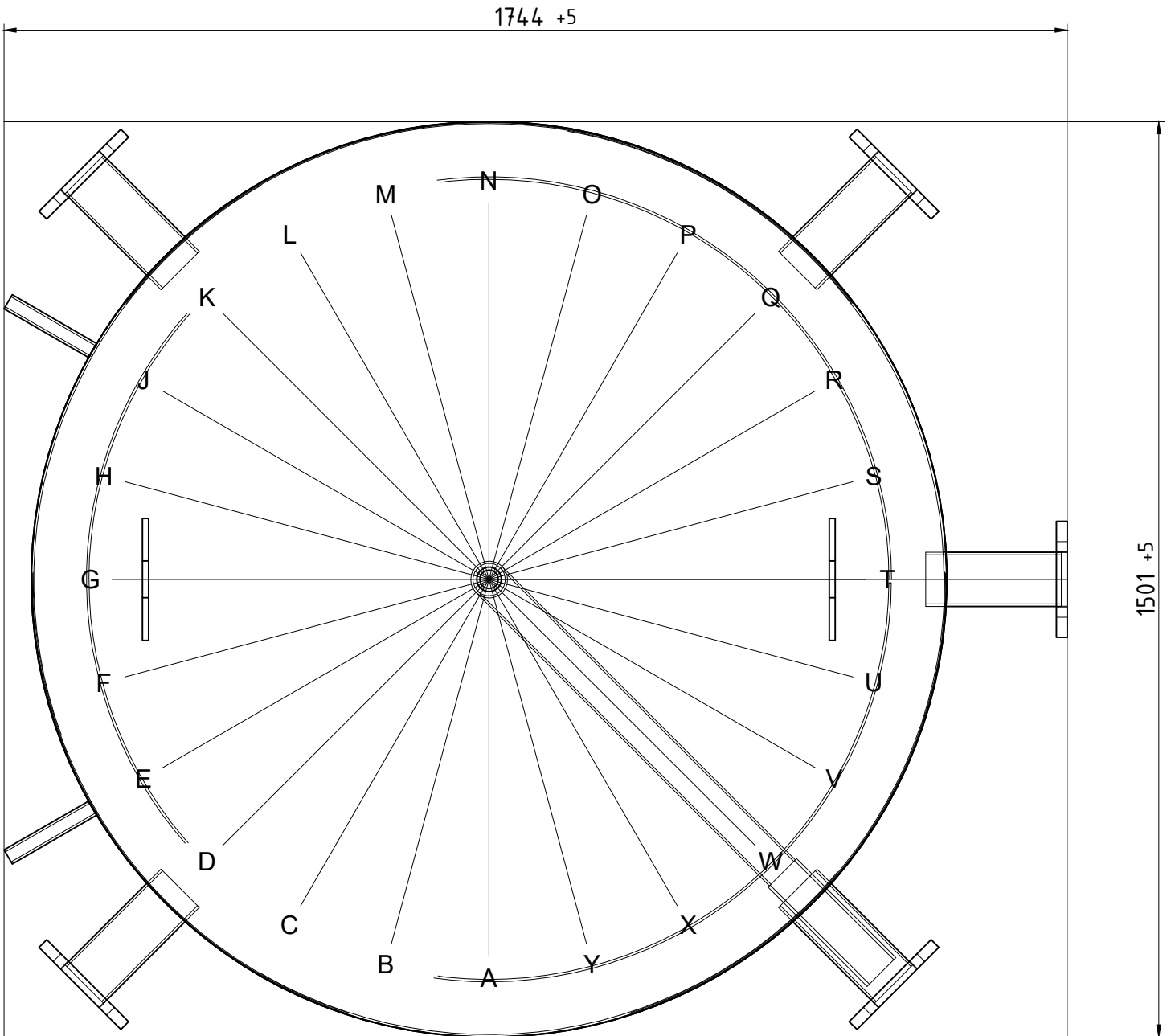

50462/3

Einbringmasse