

ok for production

Date ..... Signature .....



N° dessin: 48445/1

Com.:  
KST300/110830 - Levratte

N° d'ordre: 48445

Qté: 1

Description: Réservoir tampon

Précise: --

Contenu: 5932 Liter  
Matériel: S235JR  
Poids: 698 kg  
Température de service: -10° bis 109°C  
Pression de service/d'essai: 0.6 / 0.9 MPa  
Surface extérieur: apprêté  
Surface intérieur: brut  
épaisseur du bas / de la gaine: 6/4  
Longueur de connection: 160 mm  
Hauteur de basculement: 3686 mm  
En conformité avec DGRL 2014/68/EU Art. 4  
paragraphe 3.

Isolation:  
fait du client

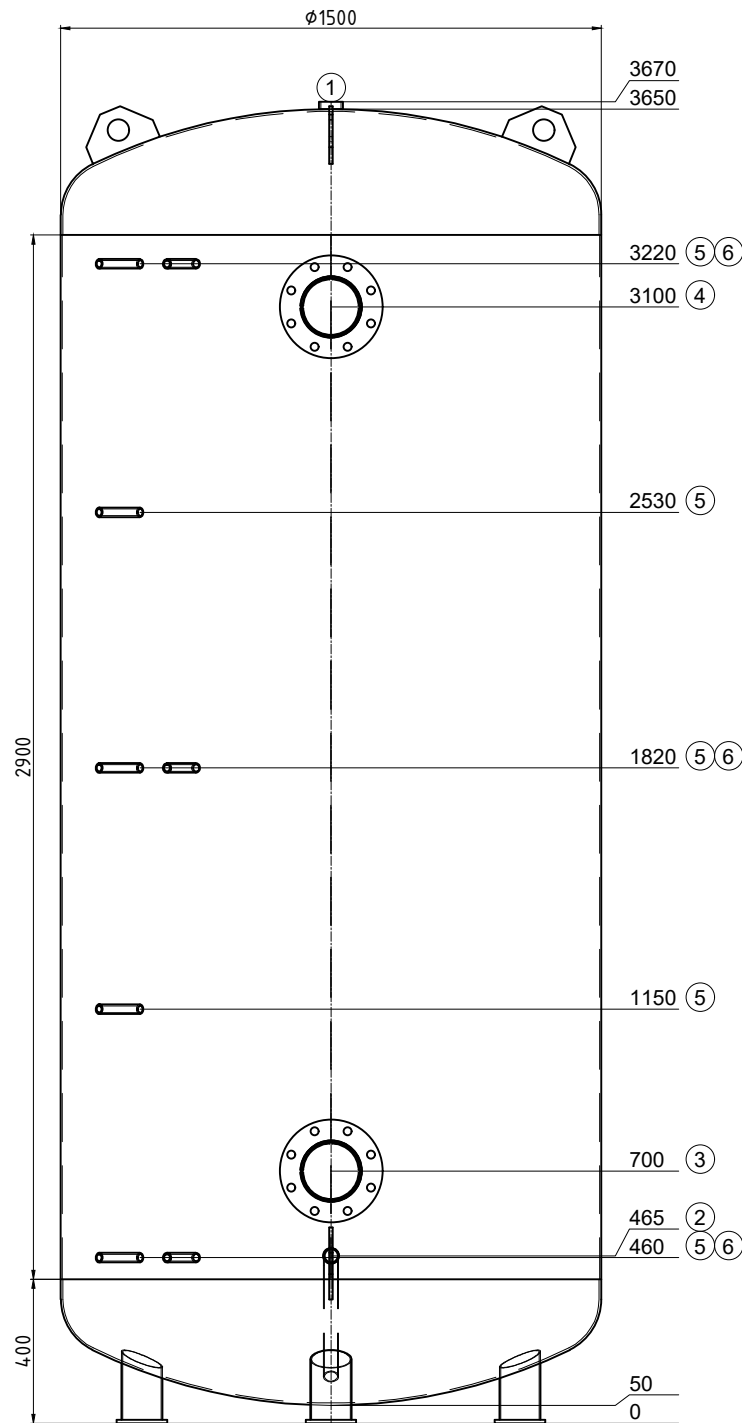

Transport couché

Pos.	Pcs	L	w°	Description
1	1	20	0	raccord 2" Entlüftung
2	1	180	0	mamelon 5/4" avec tube coudé 135° Entleerung
3	1	180	0	Flasque DN150 PN16 avec tube de vaporisateur
4	1	180	0	Flasque DN150 PN16 avec tube de vaporisateur
5	5	160	315	raccord 1/2" Fühler
6	3	160	330	raccord 1/2" Thermometer

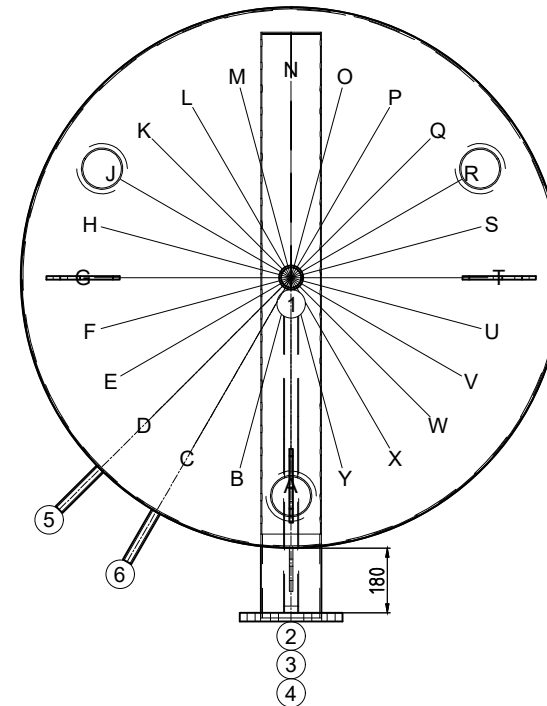

créateur/date: egl / 04.04.2024

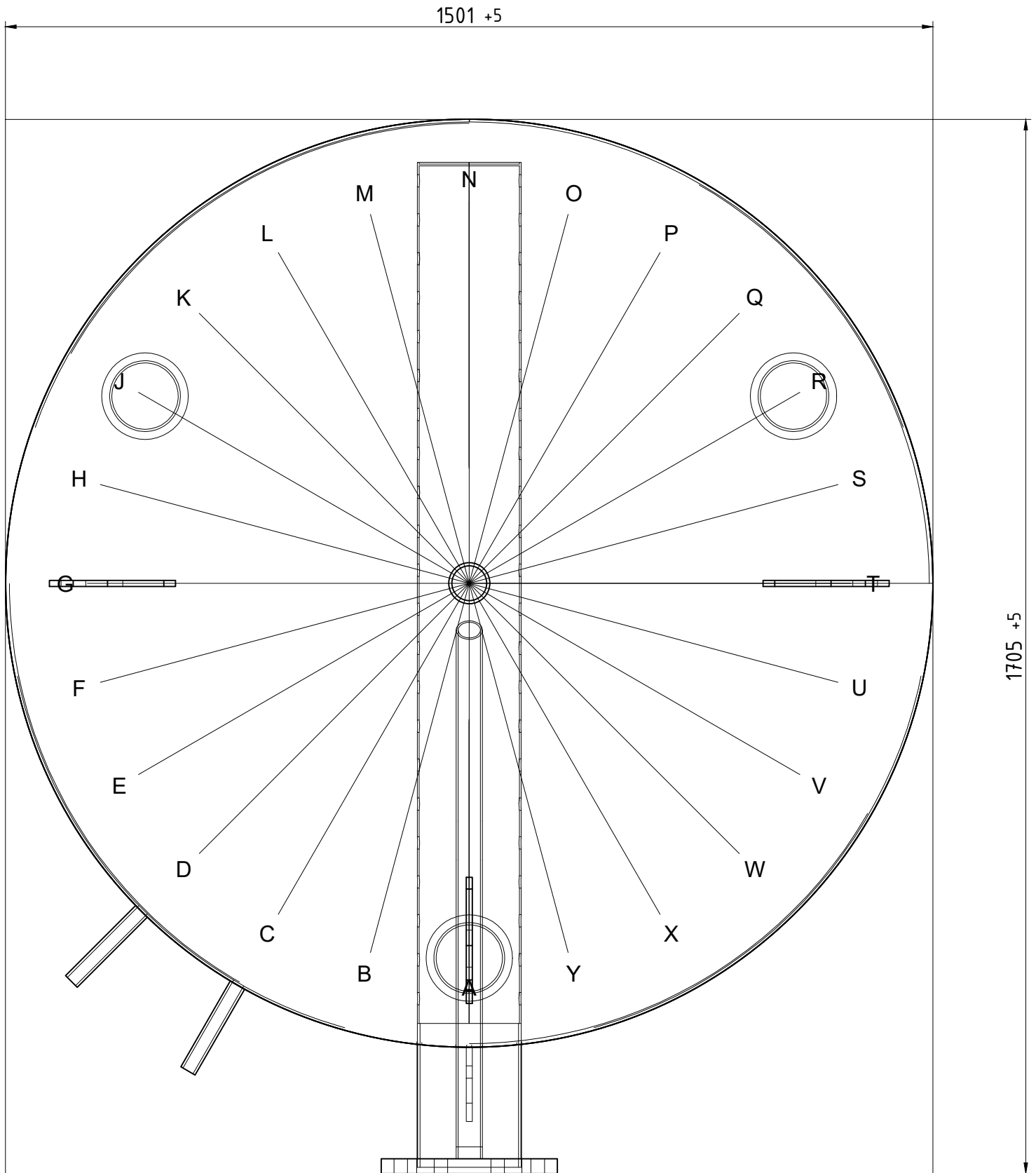

48445/1

Einbringmasse

unitec 