

ok for production

Date Signature



N° dessin: 48227/4

Com.: KST300 111615 Les Montets

N° d'ordre: 48227

Qté: 1

Description: Réservoir tampon

Précise: --

Contenu: 2011 Liter
 Matériel: S235JR
 Poids: 301 kg
 Température de service: -10° bis 109°C
 Pression de service/d'essai: 0.3 / 0.45 MPa
 Surface extérieur: apprêté
 Surface intérieur: brut
 épaisseur du bas / de la gaine: 3/3
 Longueur de connection: 200 mm
 Hauteur de basculement: 2190 mm
 En conformité avec DGRL 2014/68/EU Art. 4
 paragraphe 3.

Isolation:
 fait du client

Transport debout

Pos.	Pcs	L	w°	Description
1	1	200	0	raccord 1" au-dessus de tube coudé Entlüftung
2	1	220	315	Flasque DN65 PN6 avec tube coudé
3	1	220	135	Flasque DN65 PN6 avec tube coudé
4	1	220	135	Flasque DN65 PN6 avec tube coudé
5	1	220	315	Flasque DN65 PN6 avec tube coudé
6	1	180	0	mamelon 2" avec tube coudé Entleerung
7	3	200	45	raccord 1/2" Thermometer
8	5	200	0	raccord 1/2"
9	5	200	30	raccord 1/2"
10	1	0	-	joint d'assemblage
11	1	0	-	joint d'assemblage
12	1	0	-	tôle perforée
13	1	0	-	tôle perforée

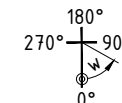
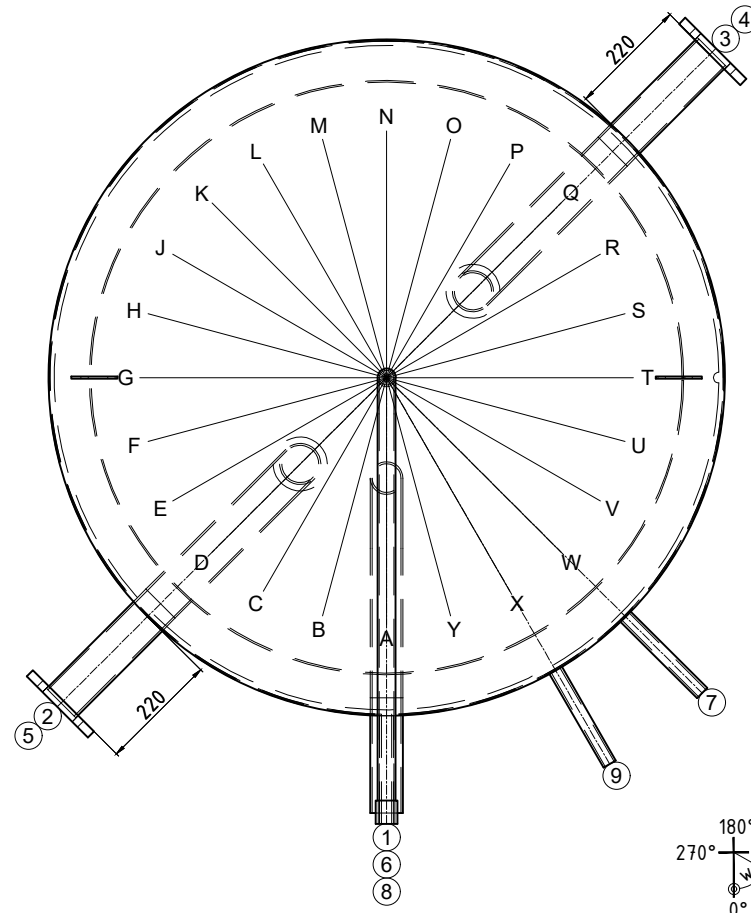
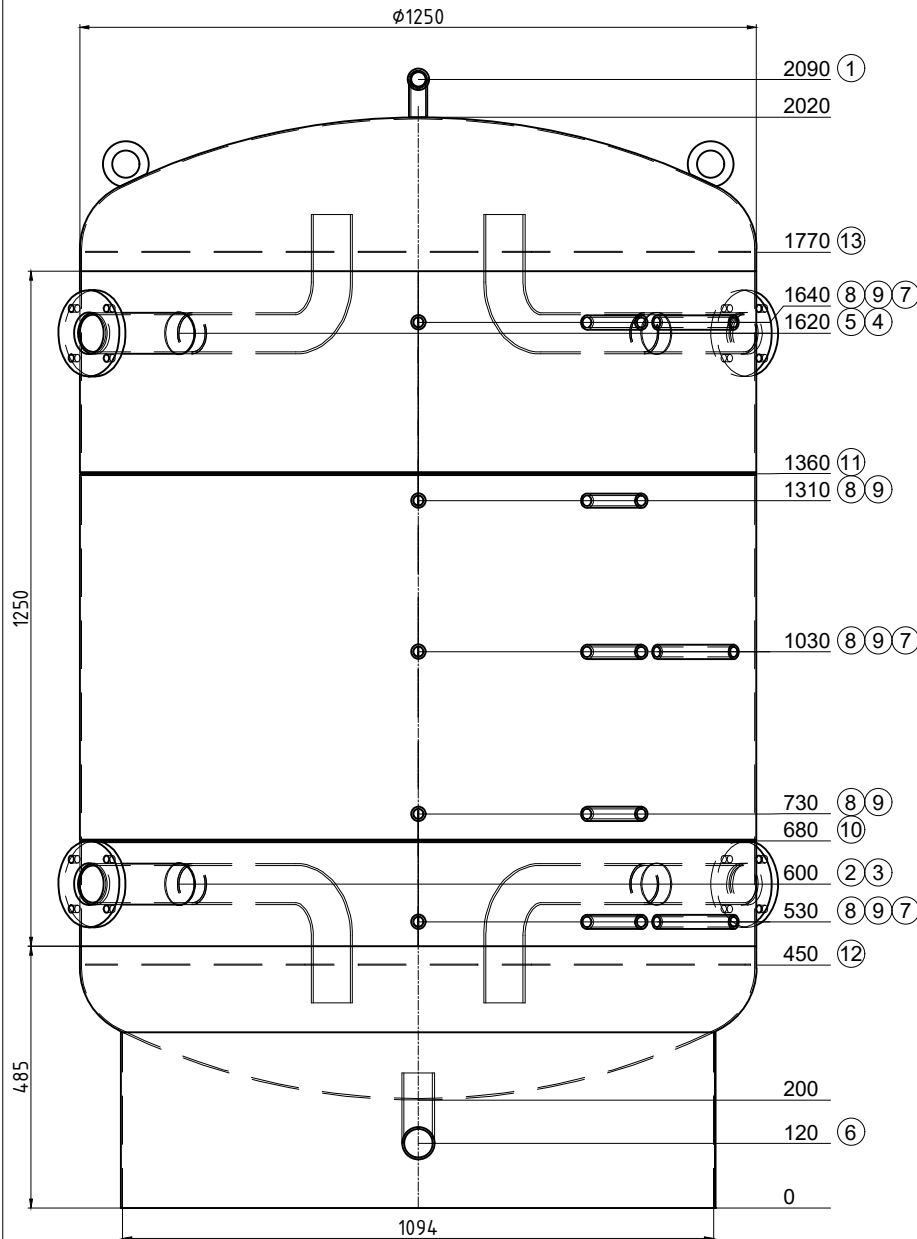

soudure sur place; .

créateur/date: hof / 17.04.2024